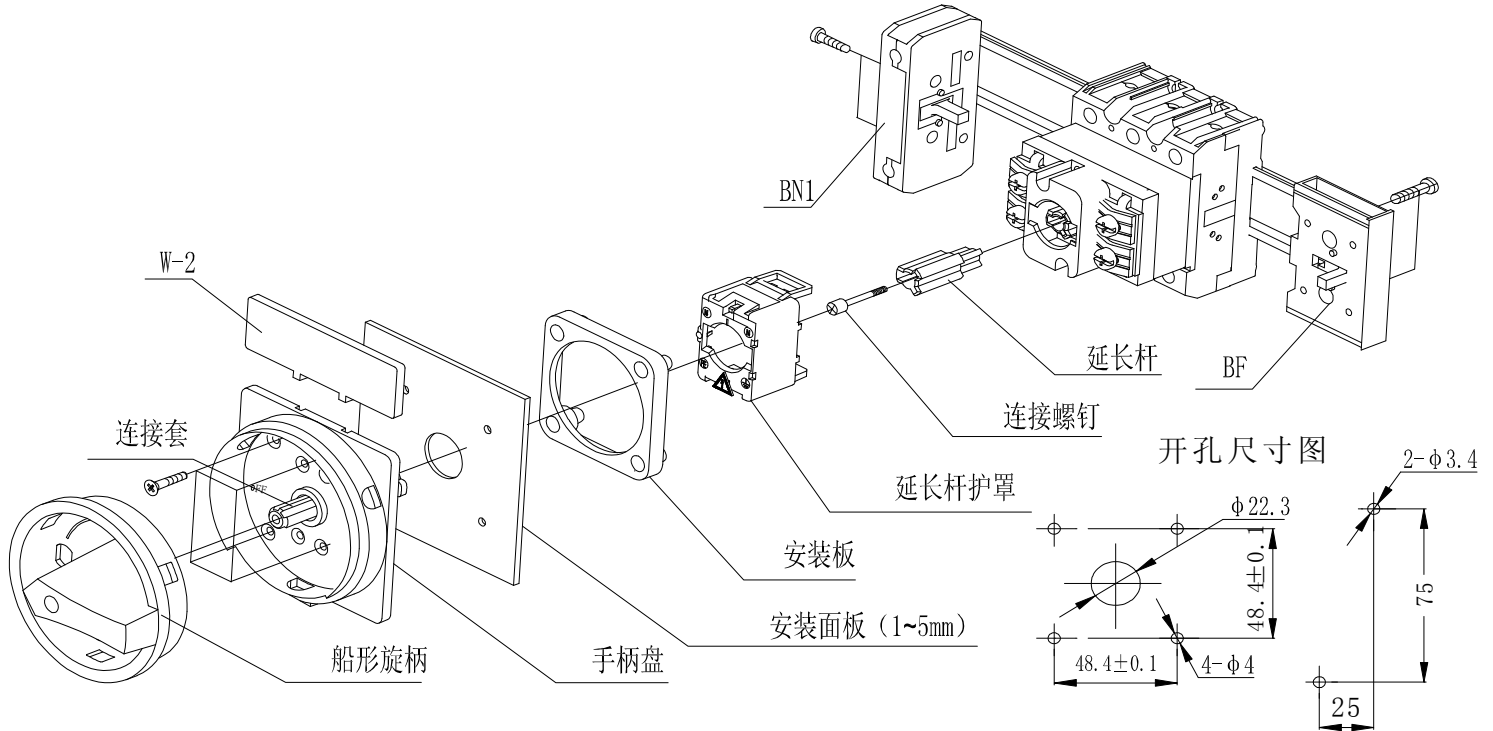

W42B63MH LW42B100MH

门护锁组装图

安装步骤：门护锁导轨安装采用 TH35-7.5 型导轨：

面板开孔、底部安装的开孔尺寸见右图，底部安装时采用两个 **ST4×14** 的盘头螺钉。

注：手柄（船形旋柄）在 **-90°** 位置时，方能打开柜门；连接螺钉、延长杆、延长杆护罩可随安装深度的增加而增加，每节高度为 **25mm**（最多四节）。