

TYBOX系列
密封箱
使用说明书

请在使用、安装产品前仔细阅读使用说明书
请妥善保管使用说明书

技术参数

材料：聚碳酸酯（PC）/ABS
 防护等级：IP65/IP65
 抗冲击性：IK08/IK07
 绝缘保护：完全绝缘/完全绝缘
 工作温度：-40° C ~ +120° C / -40° C ~ +80° C
 阻燃性：V0级/V2级
 化学稳定性：良好/良好
 颜色：RAL7040/RAL7021/RAL7032/RAL7021
 毒性：无卤素/无卤素
 抗紫外线：UL50L/无
 RoHs：符合/不符合

订货须知：

用户订货选型时需知：

型号说明：

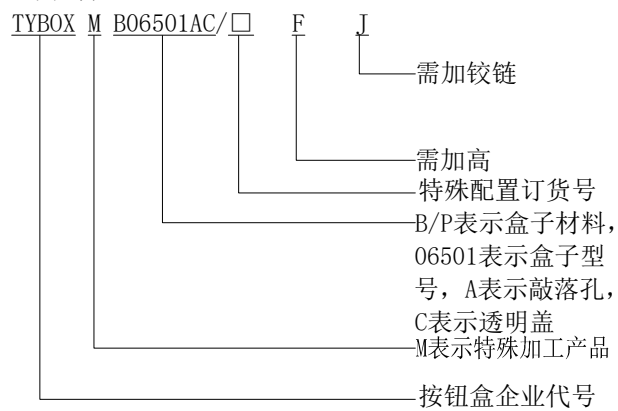

密封胶条和塑料螺栓安装

1. 将密封胶条装入盒盖的密封条槽内，不同的箱体型号对应不同粗细的密封条，密封条接口处首尾两端的剪切角度约为30度，装入时密封条要均匀的装到盒盖密封槽内；

2. 将装好密封胶条的盒盖与盒底拼装对齐，再用电动螺丝刀将四个塑料螺栓打入安装孔内，电动螺丝刀扭力不能设得过大（建议扭矩：**0.6N·M**，建议使用螺丝刀槽号：**1 (ø5mm)** 十字电动螺丝刀），避免扭伤螺栓。

延伸框安装

如需给箱体加高，可先在盒底安装孔内装入延伸框安装柱，再装上延伸框并用电动螺丝刀将安装螺钉拧紧，再装上盒盖即可，见下图。

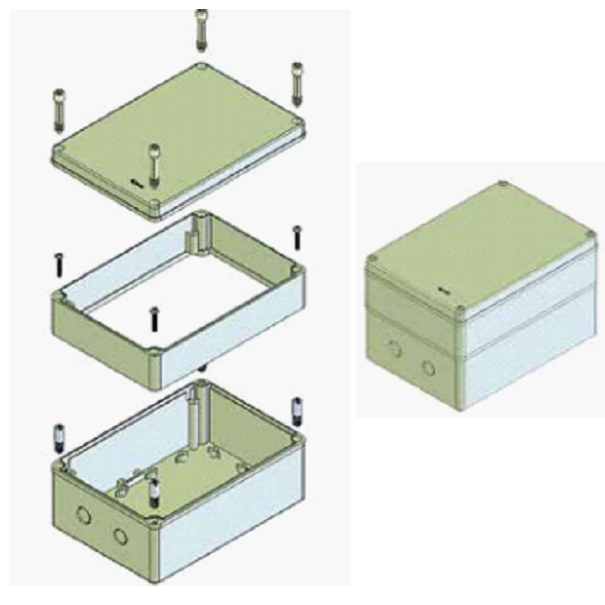

铰链和挂锁安装

1. 将盒盖盒底用钻床钻出对应的铰链搭扣孔
 2. 再将对应的铰链搭扣组件安装在对应的位置，见下图

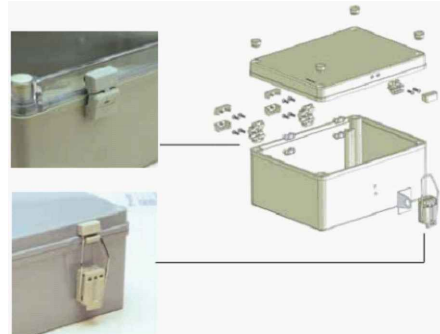

3如需装锁，即不用再装搭扣，将原先搭扣的位置装上门锁即可，见下图。

