



TYB2 终端配电系列 Final Distribution Series

安全，值得信赖

北极光
THE AURORA
BOREALIS

TAYEE Brand legend

关于天逸品牌的传奇

上海天逸电器有限公司自1997年诞生于上海，历经20余年的发展到如今拥有占地面积15000m²生产基地、员工超500人的现代化企业。

1997年，第一款产品AD17指示灯问世，采用LED作为光源，成功淘汰了耗能白织灯。

2002年，LA42按钮成为市场明星产品，广泛受到客户认可。

2007年，成为中国主令电器领导品牌

2012年，确立重点四大高端OEM行业

2017年，成为合资企业

创新，高效，一切从客户需求出发催生了天逸的发展，
如今，天逸电器拥有三大类产品：信号与控制元件、箱体与成套、配套元件,50个产品系列，30000余种产品规格。
至今为止，天逸服务范围已经覆盖影响中国经济力量的12大重要行业。
天逸，正在为中国制造业腾飞贡献着自己的一份力量。



高端品质



灵活稳定



天逸与众多行业的高端品牌长期合作
所以，天逸更能听懂您真正想要什么

天逸有能力处理众多行业高端品牌的高要求解决方案

所以，天逸更能给您真正想要的



安全可靠

电梯

轨道交通

工程机械

汽车配套

航空航天

新能源

电力

房地产

军工

机床

船舶港口

自动化

专业专注





目录 Contents

TYB2终端配电系列

产品综述	-----	06
外观介绍	-----	07
技术参数	-----	08
型号说明	-----	21
安装尺寸	-----	31
附录	-----	42

THE AURORA
BORNEALS
北
极
光

TYB2终端配电系列

优于技术

- › 快速分断机构，提高整体性能
- › 最高10KA分断能力，更好保护工业场合
- › 电气寿命1万次，保护更长久



瞬时而动
赢领不凡

严于管控

- › 优选供应商，零件有保障
- › 严格生产、检测，稳定可靠
- › 符合RoHS，满足环保要求

精于设计

- › 外观精致，享受工业美
- › 触头状态指示，分合可视
- › 特别手柄设计，多级同步性好

产品综述

TYB2终端配电系列是天逸电器经过多年对客户应用及低压电器产品研究后推出的全新产品。包括TYB2小型断路器，TYB2LE、TYB2PLEN剩余电流动作断路器，TYG2隔离开关，TYS2框缘式(模数化)插座，TYY2电涌保护器，TYDB2配电箱等产品。传承天逸电器20余年来致力于提供优质产品的坚持，TYB2终端配电系列拥有丰富的产品系列，齐全的产品规格，采用先进的技术平台及设计，严格的生产质量把控，可广泛应用于工业、住宅、电力等行业，满足广大客户需求。

小型断路器

产品名称	系列型号	极数	额定电流	认证	符合标准
小型断路器	TYB2N	1P,2P,3P,4P	1-63A	CCC, RoHS, CE	GB10963.1 IEC/EN60898-1
	TYB2H	1P,2P,3P,4P	1-63A		GB10963.1 IEC/EN60898-1
“相线+中性线”小型断路器	TYB2P	1P+N	6-40A		GB10963.1 IEC/EN60898-1
直流小型断路器	TYB2Z	1P,2P,4P	1-63A		GB14048.2 IEC60947-2
大电流小型断路器	TYB2-125	1P,2P,3P,4P	63-125A		GB14048.2 IEC60947-2

剩余电流动作断路器（漏电保护断路器）

产品名称	系列型号	极数	额定电流	认证	符合标准
剩余电流动作断路器	TYB2LEN	1P+N,2P,3P,3P+N,4P	6-63A	CCC, RoHS, CE	GB16917.1 IEC/EN61009-1
	TYB2LEH	1P+N,2P,3P,3P+N,4P	6-63A		GB16917.1 IEC/EN61009-1
电磁式剩余电流动作断路器	TYB2LM	2P,4P	6-63A	CCC, RoHS, CE	GB16917.1 IEC/EN61009-1
“相线+中性线” 剩余电流动作断路器	TYB2PLEN	1P+N	6-40A		GB16917.1 IEC/EN61009-1
大电流剩余电流动作断路器	TYB2LE-125	1P+N,2P,3P,3P+N,4P	63-125A		GB14048.2 IEC60947-2
漏电保护开关	TYB2L	2P,4P	10-100A		GB/T 16916.1 IEC/EN61008-1

配套产品

产品名称	系列型号	极数	额定电流	认证	符合标准
隔离开关	TYG2	1P,2P,3P,4P	32-125A	CCC, RoHS, CE	GB14048.3 IEC60947-3
框缘式(模数化)插座	TYS2	2P,2P+E,3P+E	10-25A	CCC, RoHS, CE	GB2099 GB1002/GB1003
产品名称	系列型号	极数	最大放电电流	认证	符合标准
电涌保护器	TYY2	1P,2P,3P,4P,1P+N,3P+N	20/40kA	CCC, RoHS, CE	GB14048.3 IEC60947-3
产品名称	系列型号	极数	位数	认证	符合标准
配电箱	TYDB2	明装、暗装	8-40位	CCC, CE	GB17466.1-2008 GB17466.24-2008

说明：详细技术参数请参 P8-P20

产品外观介绍

正视图

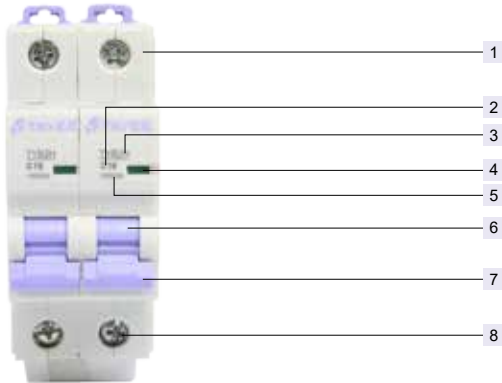

- 1 热塑外壳
强抗冲击性 / 可回收 / 有弹性 / 自熄性
- 2 脱扣曲线和额定电流
- 3 产品型号
- 4 触头位置状态视窗指示
绿色：表示触头断开状态位置 / 红色：表示触头闭合状态位置
- 5 分断能力和限流等级
- 6 触头位置状态手柄指示
"I-ON" 表示触头闭合状态位置 / "O-OFF" 表示触头断开状态位置
- 7 操作手柄
- 8 紧固螺钉

顶视图

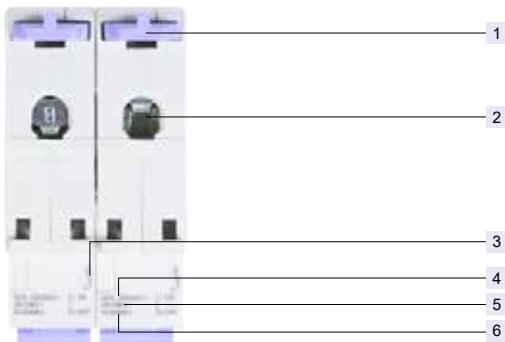

- 1 双稳态锁定夹
- 2 隧道式接线端子
- 3 接线图
- 4 工作频率
- 5 额定电压
- 6 符合标准

左视图

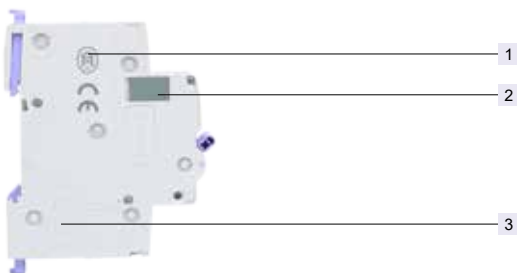

- 1 CCC 认证标志
- 2 安装孔，用于安装电气附件
- 3 接线扭矩指示

右视图

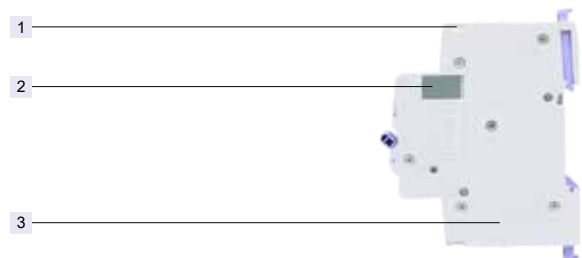

- 1 安装孔，用于安装漏电模块
- 2 安装孔，用于安装漏电模块
- 3 剥线指示

技术参数

TYB2小型断路器



功能

- 短路保护
- 过载保护
- 控制
- 隔离

主要参数

额定电流	1, 2, 4, 6, 10, 16, 20, 25, 32, 40, 50, 63A
额定工作电压	230/400V AC
极数	1/2/3/4P
最大工作电压	440 V AC
分断能力	N:6 kA / H:10kA
冲击耐受电压	6 kV
限流等级	3
隔离功能	切实分断指示
快速闭合	保证冲击性负载的可靠工作, 延长断路器的电气寿命
机械寿命	20000 次
电气寿命	10000 次
环境	使用环境温度: -30°C 至 +70°C 抗湿热性: 2 类 (温度 55°C 时, 相对湿度 95%)

参考重量 (克)

类型	1P	2P	3P	4P
重量	121	242	363	484

接线	隧道式接线端子 可采用上进线下出线方式或下进线上出线方式且无需降容 端子接线面积 ○ 32A 及以下, 适用于 25 mm ² 及以下导线 ○ 63A, 适用于 35 mm ² 及以下导线
安装	模块化结构, 可方便地安装在 DIN 标准导轨上 上下锁定夹, 安装更方便 可垂直、水平或背部安装, 特性不受影响 额定扭矩 ○ 32A 及以下: 2.5Nm ○ 63A: 3.5Nm
附件	OF 辅助触头, SD 报警触头, MX+OF 分励 + 辅助, MN 欠压脱扣器, MV 过压脱扣器, MVMN 过欠压脱扣器
符合标准	IEC/EN 60898-1, GB10963.1
符合认证	CCC、RoHS、CE

脱扣特性

- C 型曲线
 - 保护常规负载和配电线电缆
 - 脱扣特性: 瞬时脱扣范围 (5~10) I_n
- D 型曲线
 - 保护起动电流大的冲击性负荷
 - 脱扣特性: 瞬时脱扣范围 (10~14) I_n

技术参数

TYB2P “相线+中性线” 小型断路器



功能

- 短路保护
- 过载保护
- 控制
- 隔离

主要参数

额定电流	6、10、16、20、25、32、40A
壳架等级	40A
极数	1P+N (N 极可开闭)
额定绝缘电压	AC 500V
额定工作电压	AC 230V
额定耐受冲击电压	4KV
分断能力	Pa: 4.5/PN: 6kA
频率	50/60HZ
隔离功能	切实分断指示
快速闭合	保证冲击性负载的可靠工作，延长断路器的电气寿命
机械寿命	20000 次
电气寿命	4000 次
环境	工作温度：-30°C ~ 70°C (提供降容系数表) 海拔：不超过 2000M 抗湿热性：2 类 (温度 55°C 时，相对湿度 95%) 无显著振动和冲击的地方
接线	上下接线方式 适用于 16mm ² 及以下导线
安装	模块化结构，可方便地安装在 DIN 标准导轨上 上下锁定夹，安装更方便 额定扭矩：1.5N

- 防护等级：IP20
- 附件：OF 辅助触头，SD 报警触头，MX+OF 分励脱扣器，过、欠压脱扣器
- 符合标准：GB 10963.1，IEC/EN60898-1
- 符合认证：CCC、RoHS、CE

脱扣特性

- C 型曲线
 - 保护常规负载和配电线缆
 - 脱扣特性：瞬时脱扣范围 (5 ~ 10) I_n

技术参数

TYB2Z直流小型断路器



功能

- 短路保护
- 过载保护
- 控制
- 隔离

主要参数

额定电流	1,2,3,4,6,10,16,20,25,32,40,50,63A
壳架等级	63A
极数	1P/2P/4P
脱扣曲线	C型 :6.8-10.2In
额定绝缘电压	DC 1000V
额定工作电压	DC: 1P 125V/2P 250V 1P 250V/2P 500V/4P 1000V
冲击耐受电压 U_{imp}	6kV
分断能力	1P 125V/1P 250V/2P 250V/2P 500V: 10kA 4P 1000V: 6kA
限流等级	3
机械寿命	20000 次
电气寿命	1500 次
环境	工作温度: $-30^{\circ}\text{C} \sim 70^{\circ}\text{C}$ 海拔: 不超过 2000M 抗湿热性: 2类 (温度 55°C 时, 相对湿度 95%) 无显著振动和冲击的地方
接线	1 ~ 32A: 25mm^2 及以下 40 ~ 63A: 35mm^2 及以下

连接示例 直流断路器接线时请注意极性

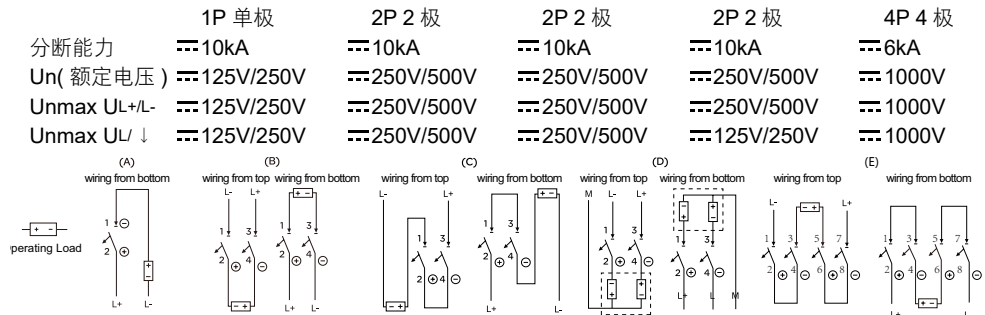

备注: (1)L+ 电源正极, L- 电源负极; (2) + 断路器正极, - 断路器负极; (3) 直流电源通常“L-”接地, 正负电源系统中性极“M”接地

安装 模块化结构, 可方便地安装在 DIN 标准导轨上

额定扭矩: 32A 及以下: 2.5N

40-63A: 3.5N

■ 防护等级: IP20

■ 附件: OF/SD/MX+OF 断路器左边 (具有同时拼装两个及以上附件的能力)

■ 符合标准: IEC60898-2/GB10963.2

■ 符合认证: CCC、RoHS、CE

脱扣特性

■ C 型曲线

○ 保护常规负载和配电线缆

○ 脱扣特性: 瞬时脱扣范围 (6.8 ~ 10.2) In

技术参数

TYB2-125大电流小型断路器



功能

- 短路保护
- 过载保护
- 控制
- 隔离

主要参数

额定电流	63,80,100,125A
壳架等级	125A
极数	1P/2P/3P/4P
脱扣曲线	C:8.5In; D:12In
额定绝缘电压	AC500V
额定工作电压	1P: AC230/400 2P/3P/4P: AC400
冲击耐受电压 Uimp	6kV
分断能力	10kA
机械寿命	63A-100A:8500 次, 125A:7000 次
电气寿命	63A-100A:1500 次, 125A:1000 次
环境	工作温度: -30°C ~ 70°C 海拔: 不超过 2000M 抗湿热性: 2 类 (温度 55°C 时, 相对湿度 95%) 无显著振动和冲击的地方
接线	50mm ² 及以下
安装	模块化结构, 可方便地安装在 DIN 标准导轨上 额定扭矩: 3.5N

■ 防护等级: IP20

■ 附件: 125-OF 辅助触头, 125-SD 报警触头, 125-MX+OF 分励辅助脱扣器

■ 符合标准: IEC/EN 60947-2/GB 14048.2

■ 符合认证: CCC、RoHS、CE

脱扣特性

■ C 型曲线

- 保护常规负载和配电线电缆
- 脱扣特性: 瞬时脱扣范围 (6.8In-10.2In)

■ D 型曲线

- 保护启动电流大的冲击负荷
- 脱扣特性: 瞬时脱扣范围 (9.6In-14.4In)

技术参数

TYB2LE剩余电流动作断路器



功能

- 漏电保护
- 短路保护
- 过载保护

主要参数

额定电流	6, 10, 16, 20, 25, 32, 40, 50, 63A
额定电压	230/400V AC
极数	1P+N/2P/3P/3P+N/4P
分断能力	N:6kA / H:10kA
漏电保护类型	AC 型
额定剩余动作电流	30mA
机械寿命	20000 次
电气寿命	10000 次
进线方式	上进下出
脱扣指示	漏电模块操作手柄上有红色剩余电流动作脱扣指示
手动控制	手柄允许两种复位模式 断路器 and 剩余电流动作装置同时复位 断路器 and 剩余电流动作装置分别复位, 剩余电流动作防止暂态过电压 (闪电、电网操作等) 引起的误动作
接线	隧道式接线端子 端子接线面积 ○ 32A 及以下, 适用于 25 mm ² 及以下导线 ○ 40, 50, 63 A, 适用于 35 mm ² 及以下导线
安装	模块化结构, 可方便地安装在 DIN 标准导轨上 上下锁定夹, 安装更方便 额定扭矩 ○ 32A 及以下, 2.5Nm ○ 40, 50, 63 A, 3.5Nm
附件	OF 辅助触头, SD 报警触头, MX+OF 分励 + 辅助, MN 欠压脱扣器, MV 过压脱扣器, MVMN 过欠压脱扣器
符合标准	IEC/EN 61009-1, GB16917.1
符合认证	CCC、RoHS、CE(2P/3P/4P)

对突然施加或缓慢上升的剩余正弦交流电流能确保脱扣

TYB2LE 为预拼装式剩余电流动作保护断路器, 最大限度地避免了误拼装剩余电流动作附件的风险。

脱扣特性

- C 型曲线
 - 保护常规负载和配电线缆
 - 脱扣特性: 瞬时脱扣范围 (6.8In-10.2In) In
- D 型曲线
 - 保护起动电流大的冲击性负荷
 - 脱扣特性: 瞬时脱扣范围 (9.6In-14.4In) In

附件拼装图

TYB2LE剩余电流动作断路器



附件拼装说明

无需工具，直接卡装在断路器左侧即可

每台断路器最多拼装 3 个指示附件（OF 或 SD）

功能

远程指示附件

■ OF 辅助触头

- 指示断路器的分、合状态
- 辅助触头的基本形式：一常开、一常闭

■ SD 报警触头

- 断路器故障脱扣时发出信号
- 前面板上有机指示，可指示故障脱扣
- 辅助触头的基本形式：一常开、一常闭

■ 过压脱扣器 (TYB2MV)

- 当电压 $> 280 \pm 14V$ 时，脱扣器动作

■ 欠压脱扣器 (TYB2MN)

- 欠电压保护区间为 $(0.35 \sim 0.70) U_e$
即 $80.5+/-5\%-161+/-5\%$ 时，脱扣器动作

脱扣附件

■ MX+OF 分励辅助脱扣器

- 当得到信号后，触发与之拼装的断路器脱扣
- 指示断路器的分、合状态

■ 过欠压脱扣器 (TYB2MVMN)

- 当电压 $> 280 \pm 14V$ 或欠电压保护区间为 $(0.35 \sim 0.70) U_e$
即 $80.5+/-5\%-161+/-5\%$ 时，脱扣器动作



产品名称	宽度 (mm)	电压	订货号
OF	9		TYB263OF
SD	9		TYB263SD
MX+OF	18	AC 24V DC 24V	TYB263MO24
		AC 48V DC 48V	TYB263MO48
		AC 100-415V DC 110-130V	TYB263MO415

辅助触点额定电流

电压 (V AC 或 DC)	电气类型	额定电流 (A)
415V	AC12	3
$\leq 240V$	AC12	6
110-130V	DC12	1
48V	DC12	2
$\leq 24V$	DC12	6

技术参数

TYB2LM电磁式剩余电流动作断路器



功能

- 漏电保护
- 短路保护
- 过载保护
- 隔离

主要参数

额定电流	6, 10, 16, 20, 25, 32, 40, 45, 50, 63A
额定绝缘电压	AC500V
额定电压	2P: AC230V; 4P: AC400V
极数	2P、4P
保护类型	AC 型
漏电类型	电磁式
分断能力	6kA
额定剩余动作电流	30mA
机械寿命	4000 次
电气寿命	2000 次
进线方式	上进下出
脱扣指示	漏电模块操作手柄上有红色剩余电流动作脱扣指示
手动控制	手柄允许两种复位模式 断路器 and 剩余电流动作装置同时复位 断路器 and 剩余电流动作装置分别复位, 剩余电流动作防止暂态过电压 (闪电、电网操作等) 引起的误动作
接线	端子接线面积 上下接线方式 ○ 32A 及以下, 适用于 25 mm ² 及以下导线 ○ 40-63 A, 适用于 35 mm ² 及以下导线模块
安装	模块化结构, 可方便地安装在 DIN 标准导轨上
附件	OF 辅助触头, SD 报警触头, MX+OF 分励 + 辅助, MN 欠压脱扣器, MV 过压脱扣器, MVMN 过欠压脱扣器
■ 符合标准	IEC/EN 61009-1, GB16917.1
■ 符合认证	CCC、RoHS、CE

对突然施加或缓慢上升的剩余正弦交流电流能确保脱扣

TYB2LM 为预拼装式剩余电流动作保护断路器, 最大限度地避免了误拼装剩余电流动作附件的风险。

脱扣特性

- C 曲线
 - 保护常规负载和配电电缆
 - 脱扣特性: 瞬时脱扣范围 (5~10) I_n

技术参数

TYB2PLEN “相线 + 中性线” 剩余电流动作断路器



功能

- 短路保护
- 过载保护
- 漏电保护
- 对直接、间接接触提供人身保护

主要参数

额定电流	6、10、16、20、25、32、40A
壳架等级	40A
极数	1P+N
额定工作电压	230V
保护类型	AC 型
漏电类型	电子式
分断能力	6kA
额定剩余动作电流	30mA
额定剩余接通和分断能力 $I_{\Delta m}$	2000
频率	50/60HZ
脱扣指示	漏电模块操作手柄上有红色剩余电流动作脱扣指示
机械寿命	20000 次
电气寿命	4000 次
进线方式	上进下出
环境	工作温度: $-30^{\circ}\text{C} \sim 70^{\circ}\text{C}$ 海拔: 不超过 2000M 抗湿热性: 2 类 (温度 55°C 时, 相对湿度 95%) 无显著振动和冲击的地方
接线	隧道式接线端子 上下接线方式 适用于 16mm^2 及以下导线
安装	模块化结构, 可方便地安装在 DIN 标准导轨上 上下锁定夹, 安装更方便 额定扭矩: 1.5N

- 防护等级: IP20
- 符合标准: IEC/EN 61009-1, GB16917.1
- 符合认证: CCC、RoHS、CE

脱扣特性

- C 曲线
- 保护常规负载和配电电缆
- 脱扣特性: 瞬时脱扣范围 (5~10) I_n

技术参数

TYB2LE-125大电流剩余电流动作断路器



功能

- 漏电保护
- 短路保护
- 过载保护
- 隔离

主要参数

壳架等级	125A
额定电流	63、80、100、125A
极数	1P+N,2P,3P,3P+N,4P
额定绝缘电压	AC 500V
额定工作电压	1P+N,2P: AC230; 3P,3P+N,4P: AC400
额定耐受冲击电压	6KV
分断能力	10KA
保护类型	AC 型
漏电类型	电子式
额定剩余动作电流	30mA
频率	50HZ
隔离功能	切实分断指示
机械寿命	8500 次
电气寿命	1500 次
环境	工作温度: $-20^{\circ}\text{C} \sim 60^{\circ}\text{C}$ (提供降容系数表) 海拔: 不超过 2000M 抗湿热性: 2 类 (温度 55°C 时, 相对湿度 95%) 无显著振动和冲击的地方接线
接线	上进下出 适用于 50mm^2 及以下导线
安装	模块化结构, 可方便地安装在 DIN 标准导轨上 额定扭矩: 3.5N

■ 防护等级: IP20

■ 附件: 125-OF 辅助触头, 125-SD 报警触头, 125-MX+OF 分励辅助脱扣器

■ 符合标准: GB14048.2, IEC/EN60947-2

■ 符合认证: CCC、RoHS、CE

脱扣特性

■ C 型曲线

- 保护常规负载和配电线缆
- 脱扣特性: 瞬时脱扣范围 (5 ~ 10) I_n

■ D 型曲线

- 保护启动电流大的冲击负荷
- 脱扣特性: 瞬时脱扣范围 (10~14) I_n

技术参数

TYB2L漏电保护开关



功能

- 漏电保护
- 隔离

主要参数

壳架等级	63、100A
额定电流	10,16,20,25,32,40,63,80,100A
极数	2P,4P
额定绝缘电压	DC 250 (相对地) / DC 500 (相对相)
额定工作电压	2P: AC230V; 4P: AC400V
额定耐受冲击电压	4KV
保护类型	AC 型
漏电类型	电磁式
额定剩余动作电流	30mA, 100mA, 300mA
频率	50/60Hz
隔离功能	切实分断指示
机械寿命	3000 次
电气寿命	2000 次
环境	工作温度: -5°C ~ 40°C 海拔: 不超过 2000M 无显著振动和冲击的地方
接线	上进下出 10-63A: 适用于 16mm ² 及以下导线 80-100A: 适用于 35mm ² 及以下导线
安装	模块化结构, 可方便地安装在 DIN 标准导轨上 额定扭矩: 2N

- 防护等级: IP20
- 符合标准: GB/T 16916.1, IEC/EN 61008-1
- 符合认证: CCC、RoHS、CE

技术参数

TYG2 隔离开关



功能

- 隔离
- 带负荷分断和接通线路

主要参数

额定电流	32, 63, 80, 100, 125A
额定工作电压	230/400V AC
极数	1P 2P 3P 4P
隔离功能	手柄带指示条码, 切实分断指示
机械寿命	50000 次
电气寿命	使用类别: AC22 $\cos \phi = 0.6$ 32A: 30000 次 63A: 20000 次 80A: 10000 次 100A: 10000 次 125A: 2500 次
冲击耐受电压	6kV
使用类别	AC-22A
额定短时耐受电流	20In, 1 秒
环境	使用环境温度: $-30^{\circ}\text{C} \sim 70^{\circ}\text{C}$ 抗湿热性: 2 类 (温度 55°C 时, 相对湿度 95%)
接线	隧道式接线端子 适用于 50 mm^2 及以下导线
安装	模块化结构, 可方便地安装在 DIN 标准导轨上 上下锁定夹, 安装更方便 额定扭矩: 3.5Nm

- 符合标准: IEC/EN 60947-3, GB14048.3
- 符合认证: CCC、RoHS、CE

TY52 框缘式(模数化)插座



主要参数

额定工作电压:	250/440V AC
额定电流:	10, 16, 25 A
孔数:	2P, 2P+E, 3P+E
电气寿命:	5000 次
使用环境温度:	$-5^{\circ}\text{C} \sim +40^{\circ}\text{C}$
接线:	25 mm^2 及以下导线

安装

电流等级(A)	螺钉	额定扭矩 (Nm)	极限扭矩(Nm)	标准扭矩(Nm)
10~25	M5	2.5	4.5	2.0

- 符合标准: GB2099/GB1002/GB1003
- 符合认证: CCC、RoHS、CE

技术参数

TTY2 电涌保护器



产品型号	TTY2-20			TTY2-40			
标称放电电流 I_n	kA	10			20		
最大放电电流 I_{max}	kA	20			40		
最大允许后备保险丝强度 A_{gL}		50			100		
最大持续工作电压 U_c	V	275	385	440	275	385	440
保护水平 U_p	kV	1.3	1.6	1.8	1.5	1.8	2.0
保护等级	μs	II 级保护					
波形	μs	8 / 20					
漏电流 $75\%U_c$ 1mA	μA	≤ 20					
响应时间	ns	≤ 25					
产品结构		插拔式					
保护方式		进线保护					
极数		1P, 2P, 3P, 4P, 1P+ N, 3P+ N					
工作状态指示窗口		有(绿色: 正常; 红色: 故障)					
接线端子接线能力		铜导线最小 $4mm^2$, 最大: 单股 $36mm^2$, 多股: $25mm^2$					
可选附件		有(YX 遥信)					
安装		模块化结构, 可方便地安装在DIN标准导轨上; 额定扭矩: $3.5N \cdot M$					
防护等级		IP20					

■ 符合标准: IEC61643 -1 GB18802.1

■ 符合认证: CCC、RoHS、CE

附件

遥信 YX

额定工作电压 U_e	125V
额定工作电流 I_e	1A
触点	一个常开触点, 一个常闭触点
功能	当 SPD 模块失效脱离后, 常开触点闭合, 常闭触点断开, 送出故障信息

TN-S 供电系统

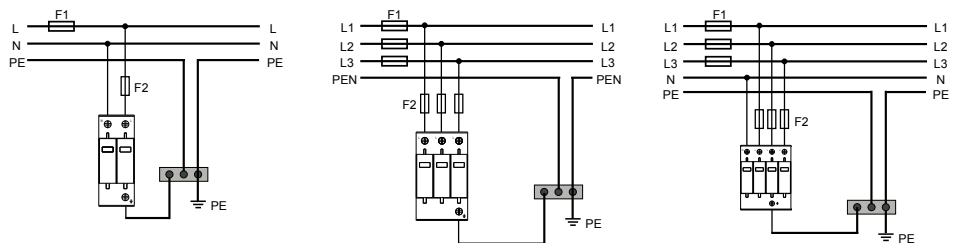

IT 供电系统

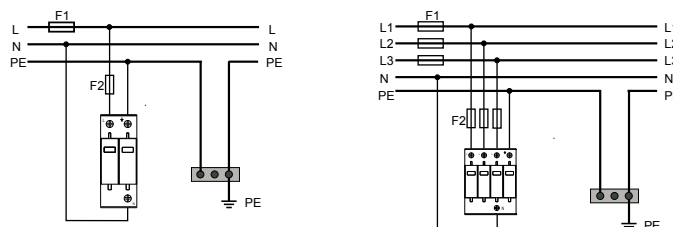

技术参数

TYDB2 配电箱



主要参数

额定工作电压:	230/400V AC
短时耐受电流:	4.5kA
最大额定工作电流:	100A
门 / 向上开启:	180°

箱体材料:

- 不透明门采用阻燃 ABS 材料, 防火自熄, 颜色为乳白色 (RAL9003)
- 透明门采用阻燃 PC 塑料, 防火自熄, 颜色为透明黑色 (PANTONE 432C)
- 底箱采用冷轧钢板制造, 内折边设计。表面采用静电喷塑处理, 坚固耐用, 具有极好的耐腐蚀性。
- 海拔高度: ≤ 2000m

安装及布线:

- 底箱上下有敲落孔, 便于进出线。
- 底箱与导轨间有间距, 可在垂直方向调整导轨深度, 准确安装
- 备有为加位而设计的可敲落片
- 符合标准: GB17466.1-2008, GB17466.24-2008
- 符合认证: CCC、CE
- 防护等级: IP30

零排端子主要参数

配电箱位数	零排长度 (mm)	零排孔位 (个)	宽度 (mm)	长度 (mm)
8	65	7× ϕ 5.5	7	9
12	104	12× ϕ 5.5	7	9
16	104	12× ϕ 5.5	7	9
单20	154	18× ϕ 5.5	7	9
双24	154	18× ϕ 5.5	7	9
双32	104	18× ϕ 5.5	7	9
双40	154	18× ϕ 5.5	7	9

地排端子主要参数

配电箱位数	零排长度 (mm)	零排孔位 (个)	宽度 (mm)	长度 (mm)
8	67.8	(2× ϕ 5+4× ϕ 5.5)	7	9
12	98	(2× ϕ 5+8× ϕ 5.5)	7	9
16	98	(2× ϕ 5+8× ϕ 5.5)	7	9
单20	152.5	(2× ϕ 5+14× ϕ 5.5)	7	9
双24	152.5	(2× ϕ 5+14× ϕ 5.5)	7	9
双32	98	(2× ϕ 5+14× ϕ 5.5)	7	9
双40	152.5	(2× ϕ 5+4× ϕ 5.5)	7	9

注: 明装箱体和暗装箱体接地排和零线排配置相同。

定制选项	标准产品描述	可定制效果描述	备注
颜色	○ 乳白色 RAL9003 ○ 黑色透明(PANTONE 432C)	彩色面板	产品可定制项、尺寸数据起订量等具体细节 请致电技术支持热线垂询 400 820 4217
板材厚度	冷轧钢板 1.0mm	1.2mm/1.5mm	
进出线孔	○ 预设可敲落孔 ○ 双层圆形孔 ○ 内环直径25mm, 外环直径32mm	○ 不设敲落孔 ○ 长条孔 孔径大小可定制	
箱体深度	85mm	110mm/120mm 150mm/……	
其它	零地排个数、长度、位置等可根据实际需求更改 接地螺栓位置可根据实际需求选择 客户需要的其他定制需求		

型号说明

TYB2小型断路器

产品名称	分断能力	壳架等级	极数	脱扣类型	额定电流
TYB2	N	63	2	C	16
	N: 6kA H: 10kA	63A	1: 1P 2: 2P 3: 3P 4: 4P	C: C型 D: D型	1: 1A 2: 2A ... 63: 63A

产品名称	分断能力	脱扣类型	额定电流	极数			
				1P	2P	3P	4P
TYB2	N:6KA	C	1	TYB2N631C1	TYB2N632C1	TYB2N633C1	TYB2N634C1
			2	TYB2N631C2	TYB2N632C2	TYB2N633C2	TYB2N634C2
			4	TYB2N631C4	TYB2N632C4	TYB2N633C4	TYB2N634C4
			6	TYB2N631C6	TYB2N632C6	TYB2N633C6	TYB2N634C6
			10	TYB2N631C10	TYB2N632C10	TYB2N633C10	TYB2N634C10
			16	TYB2N631C16	TYB2N632C16	TYB2N633C16	TYB2N634C16
			20	TYB2N631C20	TYB2N632C20	TYB2N633C20	TYB2N634C20
			25	TYB2N631C25	TYB2N632C25	TYB2N633C25	TYB2N634C25
			32	TYB2N631C32	TYB2N632C32	TYB2N633C32	TYB2N634C32
			40	TYB2N631C40	TYB2N632C40	TYB2N633C40	TYB2N634C40
			50	TYB2N631C50	TYB2N632C50	TYB2N633C50	TYB2N634C50
			63	TYB2N631C63	TYB2N632C63	TYB2N633C63	TYB2N634C63
		D	1	TYB2N631D1	TYB2N632D1	TYB2N633D1	TYB2N634D1
			2	TYB2N631D2	TYB2N632D2	TYB2N633D2	TYB2N634D2
			4	TYB2N631D4	TYB2N632D4	TYB2N633D4	TYB2N634D4
			6	TYB2N631D6	TYB2N632D6	TYB2N633D6	TYB2N634D6
			10	TYB2N631D10	TYB2N632D10	TYB2N633D10	TYB2N634D10
			16	TYB2N631D16	TYB2N632D16	TYB2N633D16	TYB2N634D16
			20	TYB2N631D20	TYB2N632D20	TYB2N633D20	TYB2N634D20
			25	TYB2N631D25	TYB2N632D25	TYB2N633D25	TYB2N634D25
			32	TYB2N631D32	TYB2N632D32	TYB2N633D32	TYB2N634D32
			40	TYB2N631D40	TYB2N632D40	TYB2N633D40	TYB2N634D40
			50	TYB2N631D50	TYB2N632D50	TYB2N633D50	TYB2N634D50
			63	TYB2N631D63	TYB2N632D63	TYB2N633D63	TYB2N634D63
	H:10KA	C	1	TYB2H631C1	TYB2H632C1	TYB2H633C1	TYB2H634C1
			2	TYB2H631C2	TYB2H632C2	TYB2H633C2	TYB2H634C2
			4	TYB2H631C4	TYB2H632C4	TYB2H633C4	TYB2H634C4
			6	TYB2H631C6	TYB2H632C6	TYB2H633C6	TYB2H634C6
			10	TYB2H631C10	TYB2H632C10	TYB2H633C10	TYB2H634C10
			16	TYB2H631C16	TYB2H632C16	TYB2H633C16	TYB2H634C16
			20	TYB2H631C20	TYB2H632C20	TYB2H633C20	TYB2H634C20
			25	TYB2H631C25	TYB2H632C25	TYB2H633C25	TYB2H634C25
			32	TYB2H631C32	TYB2H632C32	TYB2H633C32	TYB2H634C32
			40	TYB2H631C40	TYB2H632C40	TYB2H633C40	TYB2H634C40
			50	TYB2H631C50	TYB2H632C50	TYB2H633C50	TYB2H634C50
			63	TYB2H631C63	TYB2H632C63	TYB2H633C63	TYB2H634C63
		D	1	TYB2H631D1	TYB2H632D1	TYB2H633D1	TYB2H634D1
			2	TYB2H631D2	TYB2H632D2	TYB2H633D2	TYB2H634D2
			4	TYB2H631D4	TYB2H632D4	TYB2H633D4	TYB2H634D4
			6	TYB2H631D6	TYB2H632D6	TYB2H633D6	TYB2H634D6
			10	TYB2H631D10	TYB2H632D10	TYB2H633D10	TYB2H634D10
			16	TYB2H631D16	TYB2H632D16	TYB2H633D16	TYB2H634D16
			20	TYB2H631D20	TYB2H632D20	TYB2H633D20	TYB2H634D20
			25	TYB2H631D25	TYB2H632D25	TYB2H633D25	TYB2H634D25
			32	TYB2H631D32	TYB2H632D32	TYB2H633D32	TYB2H634D32
			40	TYB2H631D40	TYB2H632D40	TYB2H633D40	TYB2H634D40
			50	TYB2H631D50	TYB2H632D50	TYB2H633D50	TYB2H634D50
			63	TYB2H631D63	TYB2H632D63	TYB2H633D63	TYB2H634D63

型号说明

TYB2P “相线+中性线” 小型断路器

产品名称	分断能力	壳架等级	脱扣类型	极数	额定电流	
TYB2P	A	40	C		63	
	A:4.5KA N:6KA	40:40A	C: C型	缺省： 1P+N	6:6A 10:10A 16:16A 20:20A	25:25A 32:32A 40:40A

产品名称	分断能力	壳架等级	脱扣类型	额定电流	极数
					1P+N
TYB2P	A:4.5KA	40	C	6	TYB2PA40C6
				10	TYB2PA40C10
				16	TYB2PA40C16
				20	TYB2PA40C20
				25	TYB2PA40C25
				32	TYB2PA40C32
	N:6KA	40	C	40	TYB2PA40C40
				6	TYB2PN40C6
				10	TYB2PN40C10
				16	TYB2PN40C16
				20	TYB2PN40C20
				25	TYB2PN40C25
				32	TYB2PN40C32
				40	TYB2PN40C40

说明：以上物料表仅包含常用物料，如需非常用物料，请详询公司定制

TYB2-125大电流小型断路器

产品名称	壳架等级	极数	脱扣类型	额定电流
TYB2-125	125	1	C	80
	125:125A	1:1P 2:2P 3:3P 4:4P	C:C型 D:D型	63:63A 80:80A 100:100A 125:125A

产品名称	脱扣类型	额定电流	极数			
			1P	2P	3P	4P
TYB2-125	C	63	TYB21251C63	TYB21252C63	TYB21253C63	TYB21254C63
		80	TYB21251C80	TYB21252C80	TYB21253C80	TYB21254C80
		100	TYB21251C100	TYB21252C100	TYB21253C100	TYB21254C100
		125	TYB21251C125	TYB21252C125	TYB21253C125	TYB21254C125
	D	63	TYB21251D63	TYB21252D63	TYB21253D63	TYB21254D63
		80	TYB21251D80	TYB21252D80	TYB21253D80	TYB21254D80
		100	TYB21251D100	TYB21252D100	TYB21253D100	TYB21254D100
		125	TYB21251D125	TYB21252D125	TYB21253D125	TYB21254D125

说明：以上物料表仅包含常用物料，如需非常用物料，请详询公司定制

型号说明

TYB2Z直流小型断路器

产品名称	额定电压	壳架等级	极数	脱扣类型	额定电流
TYB2Z	H	63	1	C	63
	缺省: 1P: DC125V 2P: DC250V 4P: DC1000V H: 1P: DC250V 2P: DC500V	63:63A	1: 1P 2: 2P 4: 4P	C: C型	1: 1A 10:10A 40:40A 2: 2A 16:16A 50:50A 3: 3A 20:20A 63:63A 4: 4A 25:25A 6: 6A 32:32A

产品名称	额定电压	脱扣类型	额定电流	极数		
				1P	2P	4P
TYB2Z	1P: DC125V 2P: DC250V 4P: DC1000V	C型	1	TYB2Z631C1	TYB2Z632C1	TYB2Z634C1
			2	TYB2Z631C2	TYB2Z632C2	TYB2Z634C2
4			TYB2Z631C4	TYB2Z632C4	TYB2Z634C4	
6			TYB2Z631C6	TYB2Z632C6	TYB2Z634C6	
10			TYB2Z631C10	TYB2Z632C10	TYB2Z634C10	
16			TYB2Z631C16	TYB2Z632C16	TYB2Z634C16	
20			TYB2Z631C20	TYB2Z632C20	TYB2Z634C20	
25			TYB2Z631C25	TYB2Z632C25	TYB2Z634C25	
32			TYB2Z631C32	TYB2Z632C32	TYB2Z634C32	
40			TYB2Z631C40	TYB2Z632C40	TYB2Z634C40	
50			TYB2Z631C50	TYB2Z632C50	TYB2Z634C50	
63			TYB2Z631C63	TYB2Z632C63	TYB2Z634C63	
			1P: DC250V 2P: DC500V		1	TYB2ZH631C1
		2		TYB2ZH631C2	TYB2ZH632C2	
		4		TYB2ZH631C4	TYB2ZH632C4	
		6		TYB2ZH631C6	TYB2ZH632C6	
		10		TYB2ZH631C10	TYB2ZH632C10	
		16		TYB2ZH631C16	TYB2ZH632C16	-
		20		TYB2ZH631C20	TYB2ZH632C20	
		25	TYB2ZH631C25	TYB2ZH632C25		
		32	TYB2ZH631C32	TYB2ZH632C32		
		40	TYB2ZH631C40	TYB2ZH632C40		
		50	TYB2ZH631C50	TYB2ZH632C50		
		63	TYB2ZH631C63	TYB2ZH632C63		

说明：以上物料表仅包含常用物料，如需非常用物料，请详询公司定制

型号说明

TYB2LE剩余电流动作断路器

产品名称	分断能力	壳架等级	极数	脱扣类型	额定电流	剩余电流	保护类型
TYB2LE	N	63	2	C	20	-	-
	N: 6kA H: 10kA	32: 32A 63: 63A	1: 1P+N 2: 2P 3: 3P 4: 4P 6: 3P+N	C: C型 D: D型	6: 6A 10: 10A ... 63: 63A	缺省: 30mA	缺省: AC型

产品名称	分断能力	脱扣类型	壳架	额定电流	保护类型	极数					
						1P+N	2P	3P	4P	3P+N	
TYB2LE	N:6KA	C	32	AC型	6	TYB2LEN321C6	TYB2LEN322C6	TYB2LEN323C6	TYB2LEN324C6	TYB2LEN326C6	
					10	TYB2LEN321C10	TYB2LEN322C10	TYB2LEN323C10	TYB2LEN324C10	TYB2LEN326C10	
					16	TYB2LEN321C16	TYB2LEN322C16	TYB2LEN323C16	TYB2LEN324C16	TYB2LEN326C16	
					20	TYB2LEN321C20	TYB2LEN322C20	TYB2LEN323C20	TYB2LEN324C20	TYB2LEN326C20	
					25	TYB2LEN321C25	TYB2LEN322C25	TYB2LEN323C25	TYB2LEN324C25	TYB2LEN326C25	
					32	TYB2LEN321C32	TYB2LEN322C32	TYB2LEN323C32	TYB2LEN324C32	TYB2LEN326C32	
					40	TYB2LEN631C40	TYB2LEN632C40	TYB2LEN633C40	TYB2LEN634C40	TYB2LEN636C40	
	63	50	TYB2LEN631C50	TYB2LEN632C50	TYB2LEN633C50	TYB2LEN634C50	TYB2LEN636C50				
		63	TYB2LEN631C63	TYB2LEN632C63	TYB2LEN633C63	TYB2LEN634C63	TYB2LEN636C63				
		H:10KA	C	32	AC型	6	TYB2LEH321C6	TYB2LEH322C6	TYB2LEH323C6	TYB2LEH324C6	TYB2LEH326C6
						10	TYB2LEH321C10	TYB2LEH322C10	TYB2LEH323C10	TYB2LEH324C10	TYB2LEH326C10
						16	TYB2LEH321C16	TYB2LEH322C16	TYB2LEH323C16	TYB2LEH324C16	TYB2LEH326C16
						20	TYB2LEH321C20	TYB2LEH322C20	TYB2LEH323C20	TYB2LEH324C20	TYB2LEH326C20
						25	TYB2LEH321C25	TYB2LEH322C25	TYB2LEH323C25	TYB2LEH324C25	TYB2LEH326C25
32	TYB2LEH321C32					TYB2LEH322C32	TYB2LEH323C32	TYB2LEH324C32	TYB2LEH326C32		
40	TYB2LEH631C40					TYB2LEH632C40	TYB2LEH633C40	TYB2LEH634C40	TYB2LEH636C40		
63	50	TYB2LEH631C50	TYB2LEH632C50	TYB2LEH633C50	TYB2LEH634C50	TYB2LEH636C50					
	63	TYB2LEH631C63	TYB2LEH632C63	TYB2LEH633C63	TYB2LEH634C63	TYB2LEH636C63					

型号说明

TYB2LM电磁式剩余电流动作断路器

产品名称	分断能力	壳架等级	极数	脱扣类型	额定电流	剩余电流
TYB2LM	N	63	2	C	63	S
	N:6KA	63:63A	2: 2P 4: 4P	C: C型	6:6A 10:10A 16:16A 63:63A	S:30mA

产品名称	分断能力	壳架等级	脱扣类型	额定电流	极数	
					2P	4P
TYB2LM	N:6KA	63:63A	C	06	TYB2LMN632C06S	TYB2LMN634C06S
				10	TYB2LMN632C10S	TYB2LMN634C10S
				16	TYB2LMN632C16S	TYB2LMN634C16S
				20	TYB2LMN632C20S	TYB2LMN634C20S
				25	TYB2LMN632C25S	TYB2LMN634C25S
				32	TYB2LMN632C32S	TYB2LMN634C32S
				40	TYB2LMN632C40S	TYB2LMN634C40S
				45	TYB2LMN632C45S	TYB2LMN634C45S
				50	TYB2LMN632C50S	TYB2LMN634C50S
				63	TYB2LMN632C63S	TYB2LMN634C63S

说明：以上物料表仅包含常用物料，如需非常用物料，请详询公司定制

型号说明

TYB2PLEN “相线 + 中性线” 剩余电流动作断路器

产品名称	分断能力	壳架等级	极数	脱扣类型	额定电流	剩余电流	保护类型
TYB2PLEN	N	40	-	C	16	-	-
	N: 6KA	40: 40A	缺省:1P+N	C: C型 D: D型	6: 6A 10:10A 16:16A 20:20A 25:25A 32:32A 40:40A	缺省: 30mA	缺省:AC型

产品名称	分断能力	脱扣类型	保护类型	额定电流	极数	
					1P + N	
TYB2PLEN	N: 6KA	C	AC型	6	TYB2PLEN40C6	
				10	TYB2PLEN40C10	
				16	TYB2PLEN40C16	
				20	TYB2PLEN40C20	
				25	TYB2PLEN40C25	
				32	TYB2PLEN40C32	
				40	TYB2PLEN40C40	
TYB2PLEN	N: 6KA	D	AC型	6	TYB2PLEN40D6	
				10	TYB2PLEN40D10	
				16	TYB2PLEN40D16	
				20	TYB2PLEN40D20	
				25	TYB2PLEN40D25	
				32	TYB2PLEN40D32	
				40	TYB2PLEN40D40	

型号说明

TYB2LE-125大电流剩余电流动作断路器

产品名称	壳架等级	极数	脱扣类型	额定电流	剩余电流
TYB2LE	125	1	C	80	-
	↓	↓	↓	↓	↓
	125:125A	1:1P+N 2:2P 3:3P 6:3P+N 4:4P	C: C型 D: D型	63:63A 80:80A 100:100A 125:125A	缺省:30mA

产品名称	脱扣类型	额定电流	剩余电流	极数				
				1P+N	2P	3P	3P+N	4P
TYB2LE-125	C	63	30mA	TYB2LE1251C63	TYB2LE1252C63	TYB2LE1253C63	TYB2LE1256C63	TYB2LE1254C63
				TYB2LE1251C80	TYB2LE1252C80	TYB2LE1253C80	TYB2LE1256C80	TYB2LE1254C80
				TYB2LE1251C100	TYB2LE1252C100	TYB2LE1253C100	TYB2LE1256C100	TYB2LE1254C100
				TYB2LE1251C125	TYB2LE1252C125	TYB2LE1253C125	TYB2LE1256C125	TYB2LE1254C125
				TYB2LE1251D63	TYB2LE1252D63	TYB2LE1253D63	TYB2LE1256D63	TYB2LE1254D63
				TYB2LE1251D80	TYB2LE1252D80	TYB2LE1253D80	TYB2LE1256D80	TYB2LE1254D80
	D	80	30mA	TYB2LE1251D100	TYB2LE1252D100	TYB2LE1253D100	TYB2LE1256D100	TYB2LE1254D100
				TYB2LE1251D125	TYB2LE1252D125	TYB2LE1253D125	TYB2LE1256D125	TYB2LE1254D125

说明：以上物料表仅包含常用物料，如需非常用物料，请详询公司定制

型号说明

TYB2L漏电保护开关

产品名称	极数	额定电流	剩余电流	保护类型
TYB2L	2	10	S	C
	↓ 2:2P 4:4P	↓ 10:10A 40:40A 16:16A 63:63A 20:20A 80:80A 25:25A 100:100A 32:32A	↓ S:30mA Y:100mA T:300mA	↓ C:AC型

产品名称	脱扣类型	额定电流	剩余电流	极数	
				2P	4P
TYB2L	AC型	10	30mA	TYB2L210SC	TYB2L410SC
		16		TYB2L216SC	TYB2L416SC
		20		TYB2L220SC	TYB2L420SC
		25		TYB2L225SC	TYB2L425SC
		32		TYB2L232SC	TYB2L432SC
		40		TYB2L240SC	TYB2L440SC
		63		TYB2L263SC	TYB2L463SC
		80		TYB2L280SC	TYB2L480SC
		100		TYB2L2100SC	TYB2L4100SC
		10		100mA	TYB2L210YC
		16	TYB2L216YC		TYB2L416YC
		20	TYB2L220YC		TYB2L420YC
		25	TYB2L225YC		TYB2L425YC
		32	TYB2L232YC		TYB2L432YC
		40	TYB2L240YC		TYB2L440YC
		63	TYB2L263YC		TYB2L463YC
		80	TYB2L280YC		TYB2L480YC
		100	TYB2L2100YC		TYB2L4100YC
		10	300mA		TYB2L210TC
		16		TYB2L216TC	TYB2L416TC
		20		TYB2L220TC	TYB2L420TC
		25		TYB2L225TC	TYB2L425TC
		32		TYB2L232TC	TYB2L432TC
		40		TYB2L240TC	TYB2L440TC
		63		TYB2L263TC	TYB2L463TC
		80		TYB2L280TC	TYB2L480TC
		100		TYB2L2100TC	TYB2L4100TC

说明：以上物料表仅包含常用物料，如需非常用物料，请详询公司定制

型号说明

TYG2 隔离开关

产品名称	壳架等级	极数	额定电流
TYG2	125	2	63
	↓	↓	↓
	125: 125A	1: 1P 2: 2P 3: 3P 4: 4P	32: 32A 63: 63A 80: 80A 100: 100A 125: 125A

产品名称	额定电流	极数			
		1P	2P	3P	4P
TYG2	32	TYG2125132	TYG2125232	TYG2125332	TYG2125432
	63	TYG2125163	TYG2125263	TYG2125363	TYG2125463
	80	TYG2125180	TYG2125280	TYG2125380	TYG2125480
	100	TYG21251100	TYG21252100	TYG21253100	TYG21254100
	125	TYG21251125	TYG21252125	TYG21253125	TYG21254125

TYY2 电涌保护器

产品名称	最大放电电流	极数	最大持续电压	附件
TYY2	40	1	275	YX
	↓	↓	↓	↓
	20: 20KA 40: 40KA	1: 1P 2: 2P 3: 3P 4: 4P 5: 1P+N 6: 3P+N	缺省: AC385V 275: AC275V 440: AC440V	YX: 遥信

产品名称	最大放电电流	极数	最大持续电压		
			275V	385V	440V
TYY2	20KA	1P	TYY2201275	TYY2201	TYY2201440
		2P	TYY2202275	TYY2202	TYY2202440
		3P	TYY2203275	TYY2203	TYY2203440
		4P	TYY2204275	TYY2204	TYY2204440
		1P+N	TYY2205275	TYY2205	TYY2205440
		3P+N	TYY2206275	TYY2206	TYY2206440
	40KA	1P	TYY2401275	TYY2401	TYY2401440
		2P	TYY2402275	TYY2402	TYY2402440
		3P	TYY2403275	TYY2403	TYY2403440
		4P	TYY2404275	TYY2404	TYY2404440
		1P+N	TYY2405275	TYY2405	TYY2405440
		3P+N	TYY2406275	TYY2406	TYY2406440

型号说明

TY S2 框缘式(模数化)插座

产品名称	极数	电流
TY S2	2	10
	2:2P 3:2P+E 4:3P+E	10:10A 16:16A 25:25A

产品名称	类型	额定电压 (V)	额定电流 (A)	订货编号
TY S2	2P	250	10	TY S2210
	2P+E	250	10	TY S2310
		250	16	TY S2316
	3P+E	440	16	TY S2416
		440	25	TY S2425

TY DB2 配电箱

产品名称	安装方式	规格	面板
TY DB2	R	8	-
	R: 暗装 M: 明装	8 : 8位 24 : 24位 12 : 12位 32 : 32位 16 : 16位 40 : 40位 20 : 20位	缺省 : 乳白色不透明门 T:黑色透明门

注: 位数是指 18mm 的倍数, 1 位宽度是 18mm。

产品名称	排数	安装方式	位数	订货编号	
				不透明门	透明门
TY DB2	单排	明装	8	TYDB2M8	TYDB2M8T
			12	TYDB2M12	TYDB2M12T
			16	TYDB2M16	TYDB2M16T
			20	TYDB2M20	TYDB2M20T
			24	TYDB2M24	TYDB2M24T
			32	TYDB2M32	TYDB2M32T
	双排	暗装	40	TYDB2M40	TYDB2M40T
			8	TYDB2R8	TYDB2R8T
			12	TYDB2R12	TYDB2R12T
			16	TYDB2R16	TYDB2R16T
			20	TYDB2R20	TYDB2R20T
			24	TYDB2R24	TYDB2R24T
			32	TYDB2R32	TYDB2R32T
			40	TYDB2R40	TYDB2R40T

安装尺寸

TYB2 小型断路器

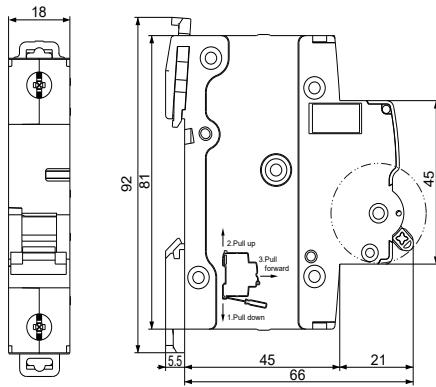

1P

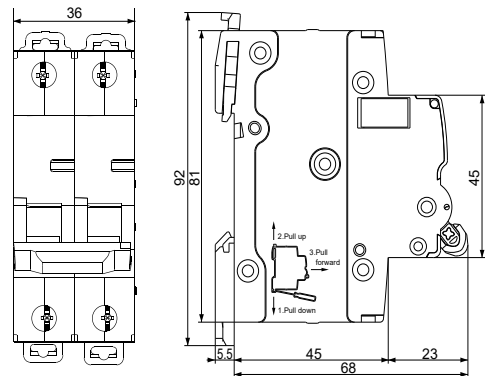

2P

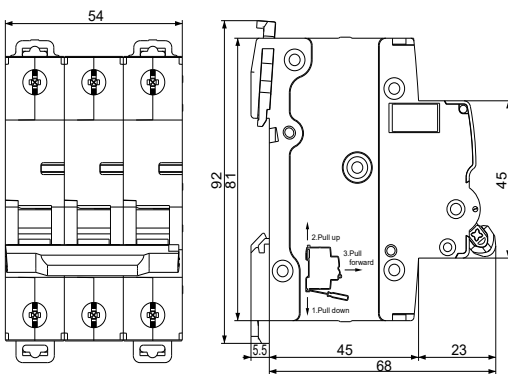

3P

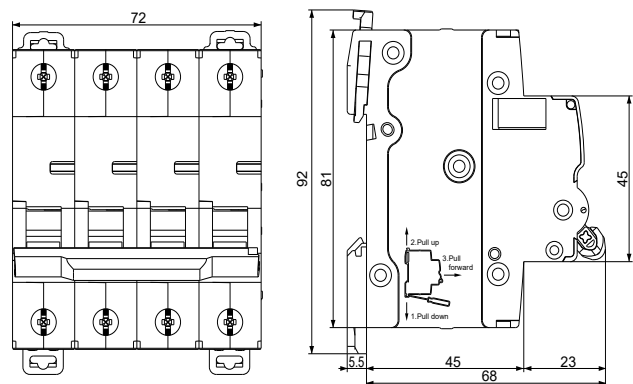

4P

TYB2P “相线+中性线” 小型断路器

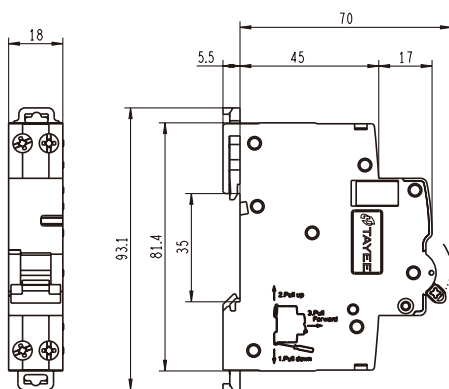

1P+N

安装尺寸

TYB2LE 剩余电流动作断路器

32A壳架

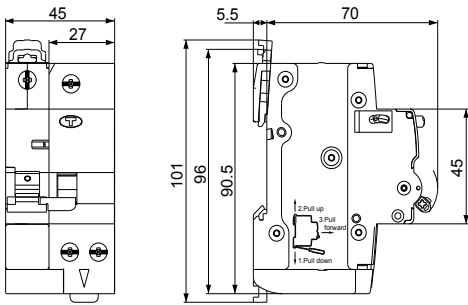

1P+N

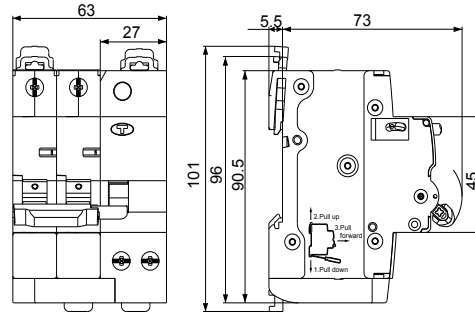

2P

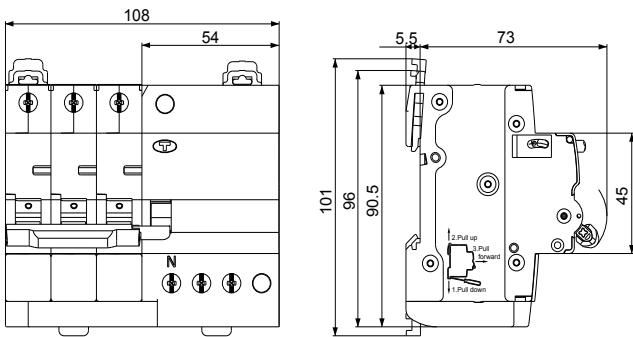

3P

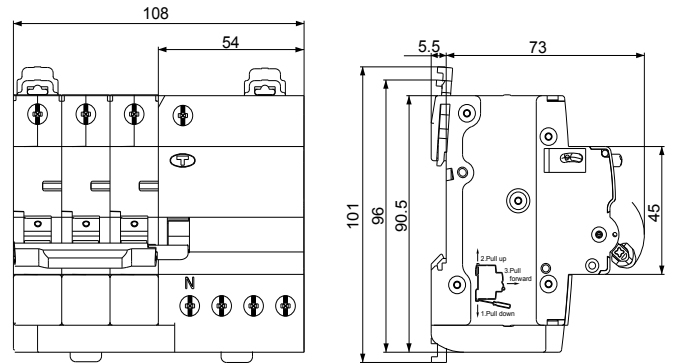

3P+N

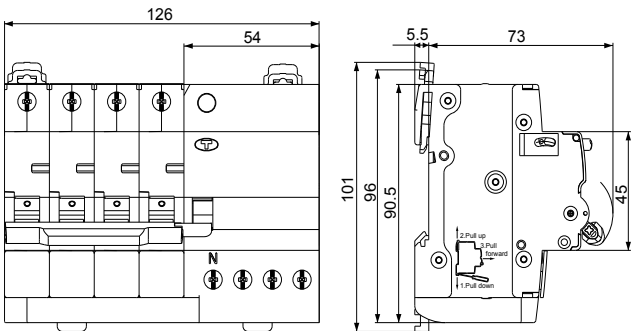

4P

安装尺寸

TYB2LE 剩余电流动作断路器

63A壳架

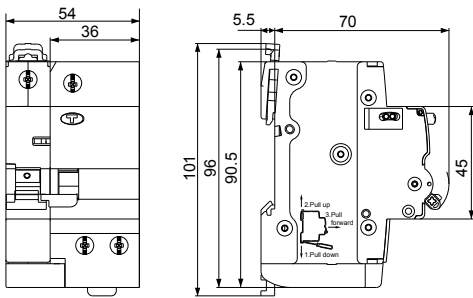

1P+N

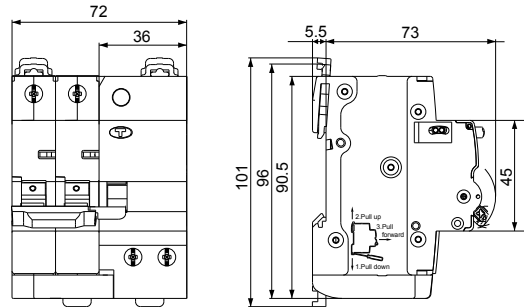

2P

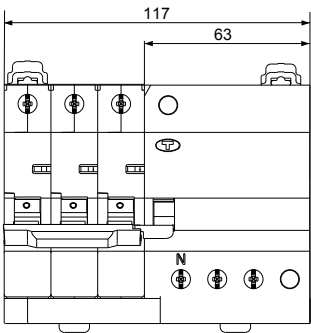

3P

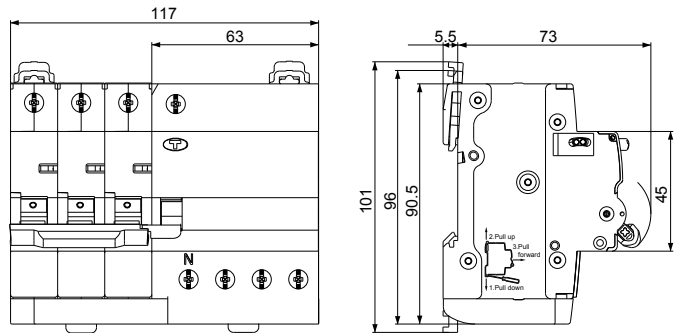

3P+N

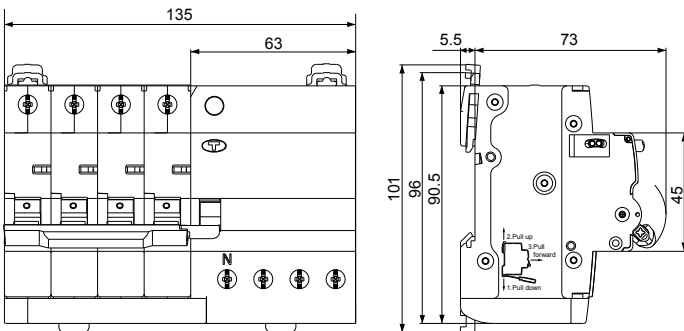

4P

安装尺寸

TYB2LM 电磁式剩余电流动作断路器

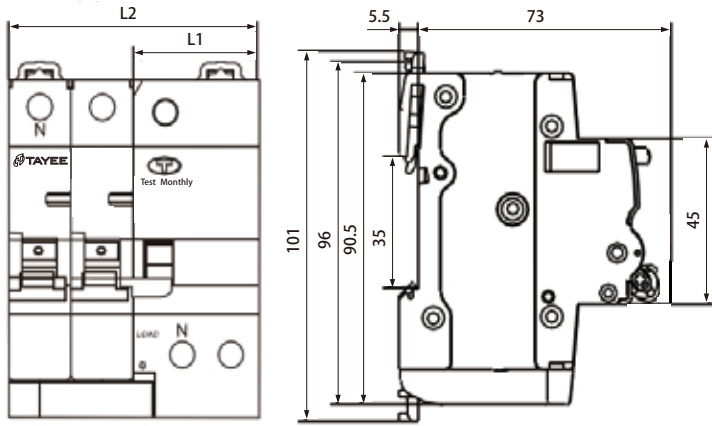

	L1(mm)	L2(mm)
2P	36	72
4P	63	135

TYB2PLEN “相线+中性线” 剩余电流动作断路器

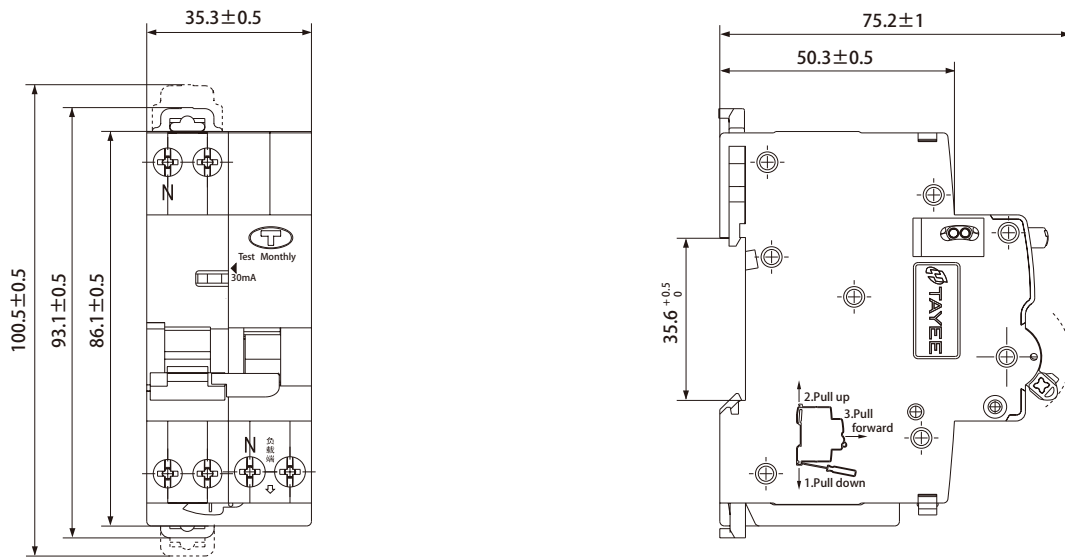

1P+N

安装尺寸

TYB2LE-125大电流剩余电流动作断路器

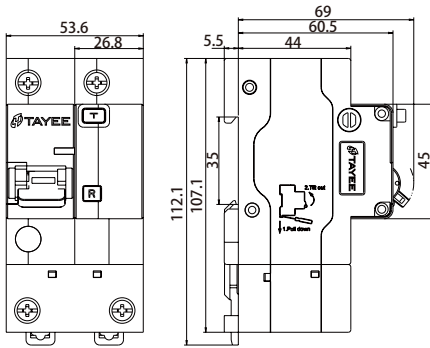

1P+N

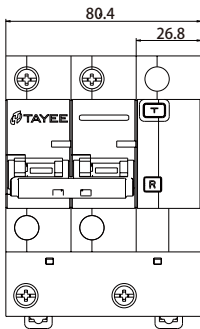

2P

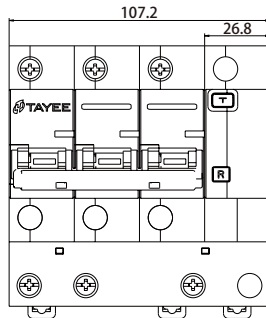

3P

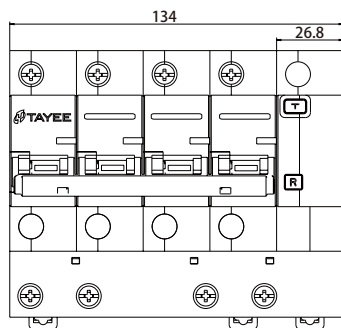
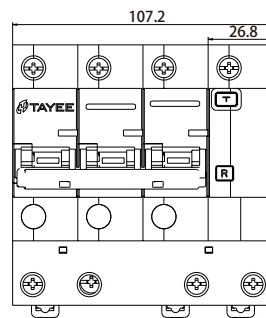

4P

安装尺寸

TYB2L漏电保护开关

TYB2L-63

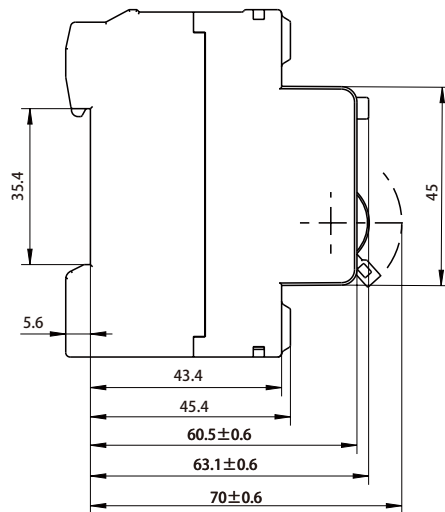
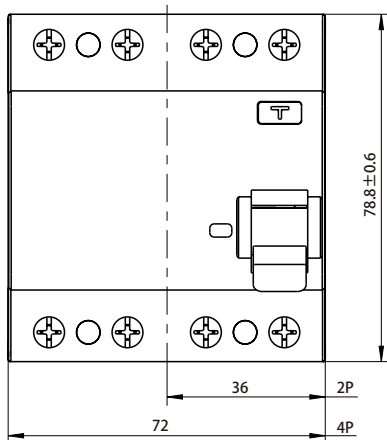

TYB2L-100

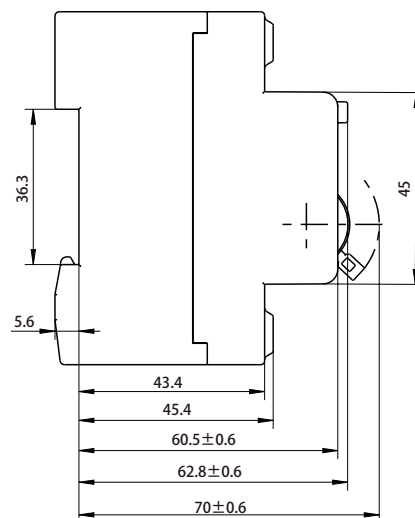
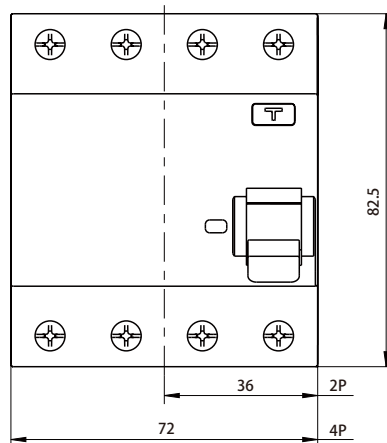

安装尺寸

TYG2 隔离开关

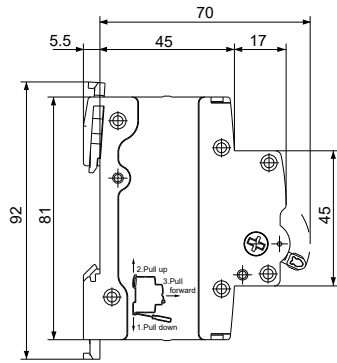
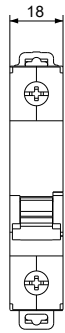

1P

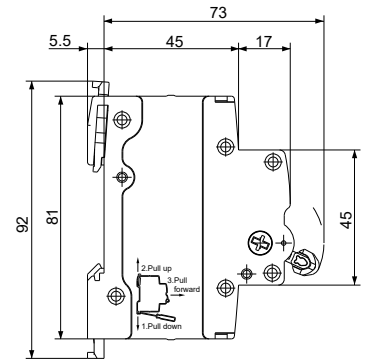
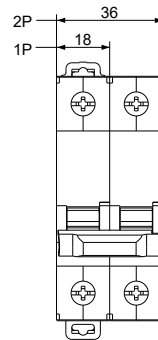

2P

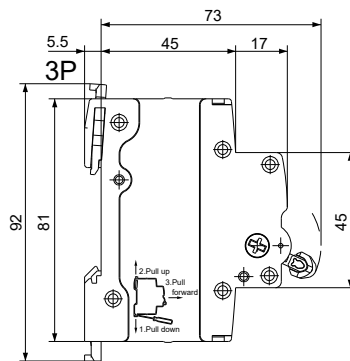
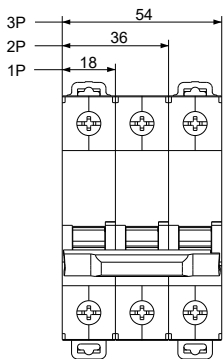

3P

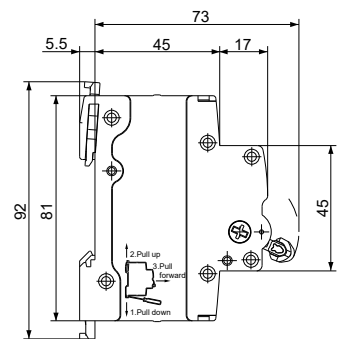
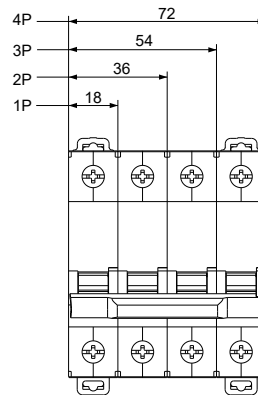

4P

安装尺寸

TTY2 电涌保护器

20/40

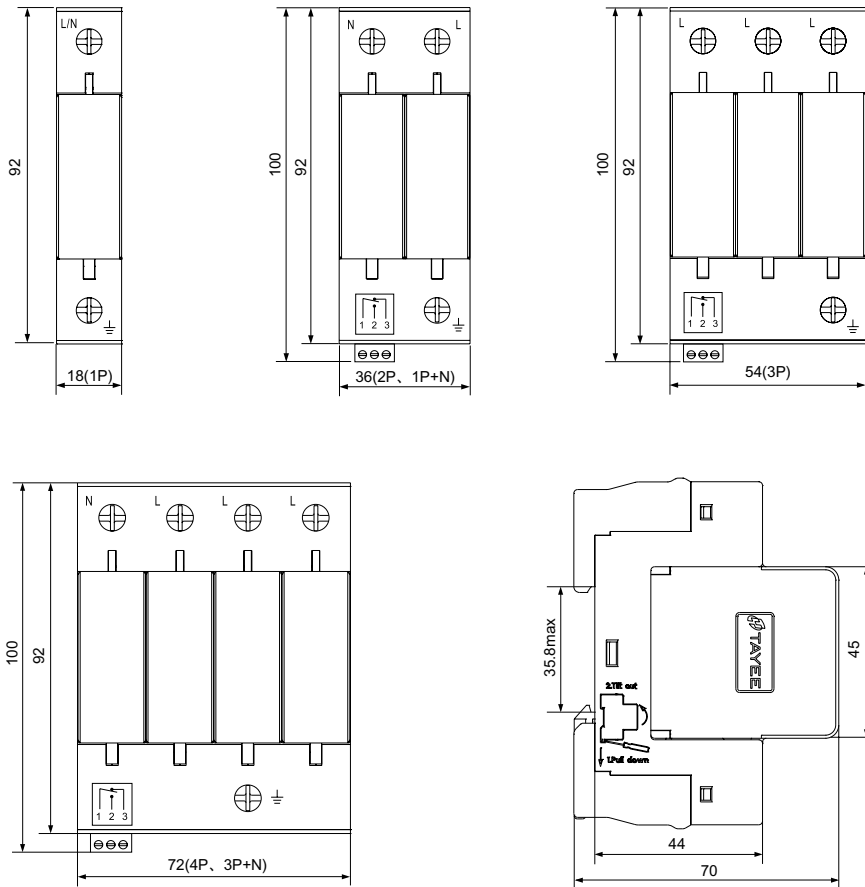

TYS2 框缘式(模数化)插座

产品名称	类型	电流	宽度 (mm)
TYS2	2P	10	18
	2P+E	10	36
		16	36
	3P+E	16	54
		25	72

外形及安装尺寸

TYDB2配电照明箱

暗装

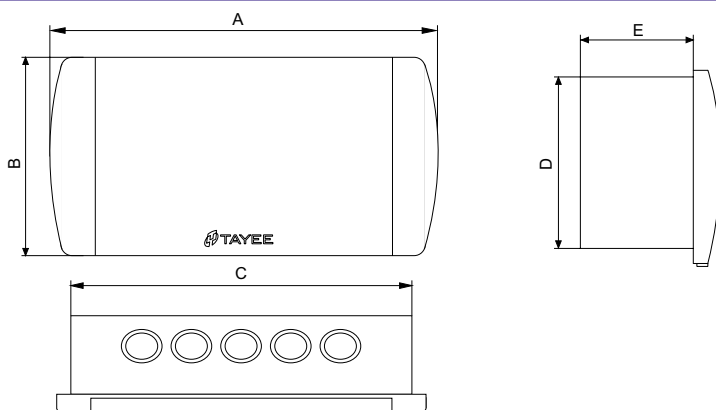

排数	位数	面板尺寸		箱体尺寸		深度
		A	B	C	D	
单排	8	258	260	234	226	85
	12	330	260	306	226	85
	16	402	260	376	226	85
	20	474	260	450	226	85
双排	24	318	383	284	353	85
	32	400	525	385	455	85
	40	474	525	455	505	85

明装

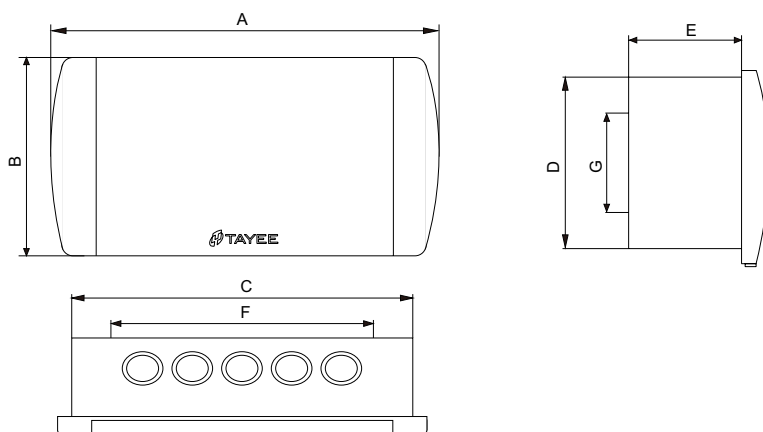

排数	位数	面板尺寸		安装尺寸		深度
		A	B	F	G	
单排	8	258	260	178	173	85
	12	330	260	250	173	85
	16	402	260	322	173	85
	20	474	260	394	173	85
双排	24	318	383	301	244	85
	32	400	525	391	521	85
	40	474	525	462	521	85

附录

脱扣曲线

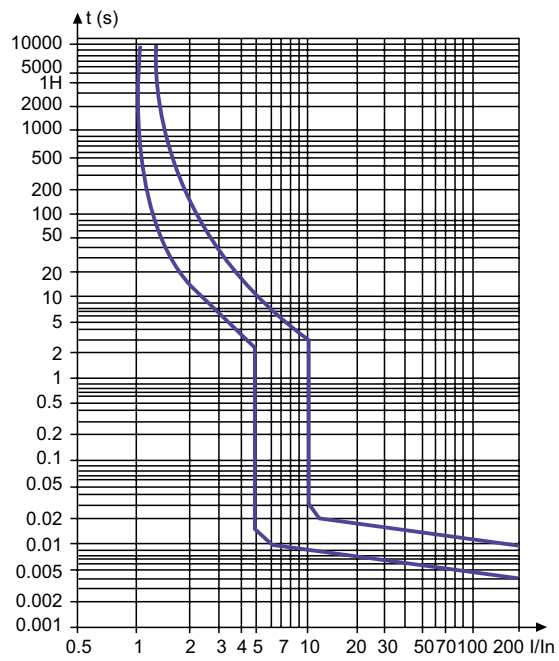

C 曲线

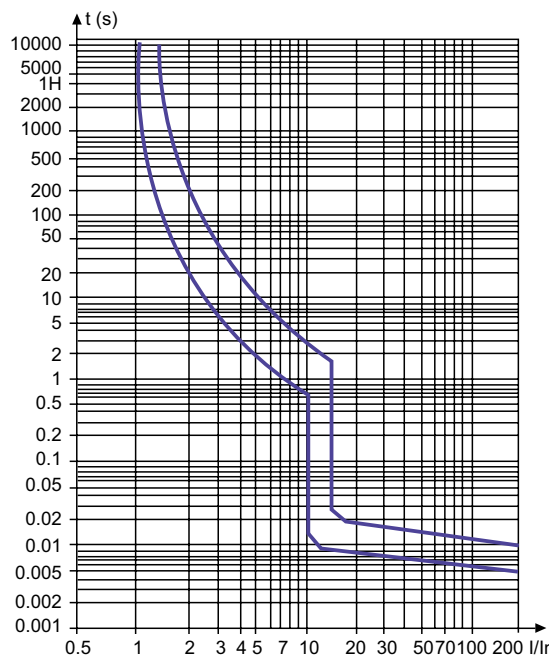

D 曲线

附录

限流

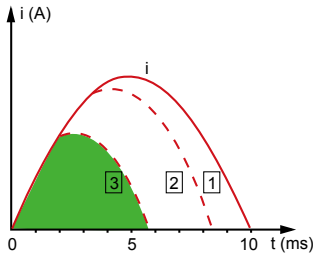

限流技术是在于 1930 年首先用于直流系统，1954 年引入交流系统。限流技术的核心是当短路发生时，依靠限流型保护装置的快速分断从而使实际故障电流大大低于预期短路电流。

限流原理

小型断路器的保护功能是防止导体和电气设备不受热应力和动应力的破坏。根据焦耳定律，通过断路器的能量积分公式为 $E = \int i^2 dt$

由公式可以看出通过断路器的能量依赖其通过的电流和时间，断路器分断时间越快，通过断路器的能量越小，同时断路器的动作时间越快也就意味着分断的电流越小，能量会进一步降低。

为什么断路器的分断速度越快，其分断的电流就越小？

我们知道，断路器在正常工作时的额定电流较小，而短路时短路点预期的最大短路电流有效值达数千安或十几千安，但实际上发生短路时短路电流总是由正常工作电流连续上升至短路电流值，此过程总需要一定的时间，而小型断路器动作速度快，会在电流上升到最大值之前将断路器断开。因此，断路器反应的速度越快其分断的电流就越小，通过断路器的能量就越低，限流能力也就越好。

限流等级

一级限流：允许为一个正弦整半波能量

二级限流：允许为一个正弦整半波能量的 1/3

三级限流：允许为一个正弦整半波能量的 1/10

温度修正系数表

温度 (°C)	-30	-20	-10	0	10	20	30	40	50	60	70
1	1.26	1.22	1.18	1.14	1.09	1.05	1	0.95	0.90	0.84	0.78
2	2.49	2.42	2.34	2.26	2.18	2.08	2	1.92	1.84	1.74	1.59
4	5.18	5.00	4.82	4.63	4.43	4.22	4	3.77	3.52	3.26	2.97
6	7.59	7.35	7.10	6.84	6.57	6.29	6	5.69	5.37	5.02	4.65
10	13.63	13.09	12.54	11.95	11.34	10.69	10	9.26	8.45	7.56	6.55
16	20.44	19.77	19.07	18.35	17.60	16.82	16	15.13	14.22	13.23	12.17
20	25.30	24.49	23.66	22.80	21.91	20.98	20	18.97	17.89	16.73	15.49
25	31.74	30.72	29.67	28.57	27.43	26.24	25	23.69	22.30	20.82	19.23
32	40.48	39.19	37.86	36.49	35.05	33.56	32	30.36	28.62	26.77	24.79
40	50.89	49.24	47.54	45.77	43.93	42.01	40	37.88	35.64	33.24	30.66
50	64.00	61.89	59.70	57.43	55.06	52.59	50	47.27	44.36	41.26	37.90
63	82.09	79.22	76.26	73.17	69.94	66.56	63	59.22	55.19	50.84	46.08

附录

高海拔地区使用降容表

- IEC60947.2 标准规定了海拔高度与介电特性的关系，海拔低于 2,000 m 时，对断路器的性能无显著影响。
- 当海拔高于 2,000 m 后，必须考虑空气冷却和介电特性下降等条件，因此厂商应与用户协商工况条件或进行特殊设计。
- 下表给出了海拔超过 2,000 m 分断能力保持不变的情况下，对额定电流作出的修正值

海拔高度 (m)	2000	3000	4000
介电强度	2500	2200	1950
最大工作电压 (V)	440	440	440
额定电流	In	0.96In	0.93In

对金属部件的影响

氯气 Cl₂

二氧化氮 NO₂

硫化氢 H₂S

二氧化硫 SO₂

铜

在氯气环境下硫化铜涂层的厚度将是正常使用环境下的两倍

在二氧化氮存在的情况下与此基本相同

银

银触头或镀银触头在 SO₂ 和 H₂S 环境中使用时，触头表面会发暗从而形成硫化银涂层，使接触温升增加，并导致触头损坏。在潮湿的环境中，当氯气和硫化氢同时存在环境中，涂层的厚度将扩大 7 倍。若 SO₂ 和 H₂S 同时存在的话，硫化银涂层扩大 20 倍。

选型时应考虑

在炼油，炼钢，造纸，人工纤维（尼龙）行业，或一般使用硫的工厂中，所用设备易出现硫化现象，在化工行业也称之为氧化；

将设备装于机房并不能保证它不被氧化，为保持机房内气压略高于大气压，进风口一般较短。这样确实能在一定程度上减轻外污染。但是经过 5 到 6 年运转，设备不可避免产生锈蚀；

对设备的氧化是不可避免的，为此，在有腐蚀性气体的工厂环境中设备需降容使用，降容系数为设备额定值应乘以 0.6（最多 0.8），这种方法可避免因温度升高而加速氧化。

本样本中提供的信息只是对产品的一般说明和特性介绍。文中内容可能与实际应用的情况有所出入，并且可能会随着产品的进一步开发而发生变化

如有变动，恕不事先通知
最新样本以官网下载为准，如有特殊，请与我司联系



更多产品资料信息，请到官网下载电子资料。
感谢您为节能环保做出的贡献！

上海天逸电器有限公司

地址：上海市松江区北闵路101号 邮编：201611
电话：86-21-57776240
<http://www.tayee.com.cn>

服务热线：**400 820 4217**

TYB2 2026/02-01CN

微信服务号

